

## การรับประกันเพลาล้อ TRAILER "MAGNUM" WARRANTY

SERIAL No.

114782

ลำดับการผลิต

8/58

เดือน/ปี ที่ผลิต



### เงื่อนไขการรับประกัน

การรับประกันเพลาล้อ มีระยะเวลา 1 ปี

1. เพลาล้อที่จะได้รับการรับประกัน จะต้องมิใช่รับประกัน หรือ ใบเสร็จรับเงิน เพื่อแสดงหมายเลขเพลาล้อ ค่าเดินทาง, ค่าขนส่ง, ค่าเสียเวลา, ความเสียหายหรือค่าใช้จ่ายใด ๆ ที่เกิดขึ้นจากสินค้า
2. การรับประกันเพลาล้อ จะรับประกันเฉพาะชิ้นส่วนอะไหล่ที่เสียหายเท่านั้น ไม่ครอบคลุมถึง ค่าบริการ, ค่าถอดประกอบ ค่าเดินทาง, ค่าขนส่ง, ค่าเสียเวลา, ความเสียหายหรือค่าใช้จ่ายใด ๆ ที่เกิดขึ้นจากสินค้า
3. เพลาล้อจะต้องติดตั้งถูกต้องตามหลักเกณฑ์และมีการรับน้ำหนักไม่เกินสมรรถนะตามที่กำหนด
4. ในการรับประกัน ผู้รับประกันจะต้องกรอกข้อมูลในเอกสารขอเคลมสินค้าอย่างครบถ้วนและจะต้องมีหลักฐานชิ้นส่วนที่ชำรุดบกพร่องมาส่งคืนให้บริษัทด้วย
5. เพลาล้อที่อยู่ในเงื่อนไขการรับประกันขอให้นำมารับบริการได้จากศูนย์อะไหล่ บริษัท ทรานส์เทค เอ็นจิเนียริง จำกัด ซึ่งตั้งอยู่ที่นิคมอุตสาหกรรมบางปะอินเลขที่ 222 หมู่ที่ 17 ตำบลบางกระสั้น อำเภอบางปะอิน จังหวัดพระนครศรีอยุธยา เท่านั้น
6. บริษัท ทรานส์เทค เอ็นจิเนียริง จำกัด ขอสงวนสิทธิ์ในการยกเลิกและแก้ไขเปลี่ยนแปลงนโยบายนี้ทั้งหมดหรือส่วนหนึ่งส่วนใดเพื่อความเหมาะสมโดยไม่จำเป็นต้องแจ้งล่วงหน้า

### นโยบายการรับประกันคุณภาพเพลาล้อแม็กนัม

เพลาล้อแม็กนัมมีปรัชญาการผลิตภายใต้ นโยบายคุณภาพ คุณจึงมั่นใจได้ว่า เพลาล้อแม็กนัมทุกเส้นมีระดับคุณภาพและมาตรฐานเดียวกัน และนี่คือความภูมิใจของเพลาล้อแม็กนัมที่ทำให้เราพร้อมที่จะรับประกันคุณภาพเพลาล้อที่ผลิตจากโรงงานทุกเส้น

### ข้อจำกัดของการรับประกัน

เพลาล้อที่ไม่สามารถใช้งานได้เนื่องจากเหตุการณ์หรือสาเหตุต่างๆดังต่อไปนี้ จะไม่อยู่ภายใต้เงื่อนไขการรับประกัน

1. เพลาล้อที่ได้รับการถอด/ประกอบใส่ที่ไม่ถูกต้องเหมาะสมหรือการซ่อมที่ไม่ถูกวิธี
2. เพลาล้อที่ได้รับความเสียหายอันเนื่องมาจากขาดการบำรุงรักษาดูแลที่ถูกต้อง
3. เพลาล้อที่ได้รับความเสียหายอันเนื่องมาจากความคิดปกติของระบบช่วงล่างของรถ เช่น ความผิดปกติของศูนย์ล้อ ซึ่งส่งผลไปยังส่วนต่างๆของเพลาล้อให้สึกหรอเร็ว
4. ระยะเวลาติดตั้งเพลาล้อกับระบบกันสะเทือน หรือ ใช้กับกะทะล้อ หรือล้อที่ไม่เหมาะสมตามข้อกำหนดมาตรฐาน
5. รถที่มีการบรรทุกน้ำหนัก หรือ ใช้ความเร็วเกินพิกัดตามที่ระบุในเอกสารคำแนะนำใน CATALOGUE เพลาล้อ
6. เพลาล้อที่มีการเก็บรักษาไม่ถูกวิธี
7. เพลาล้อที่ไม่ได้ใช้งานตามคำแนะนำทางเทคนิคของบริษัทผู้ผลิต
8. เพลาล้อที่เสียหายจากอุบัติเหตุ ไฟไหม้ หรือการดัดแปลงระบบกันสะเทือน

# การรับประกันเพลาล้อ

## TRAILER AXLE "MAGNUM" WARRANTY

# MAGNUM®

รายละเอียดการรับประกันคุณภาพสำหรับเพลาล้อ "แม่กนั่ม"

หมวดสินค้า  
10

รายการชิ้นส่วนที่รับประกัน

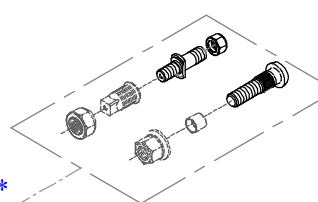
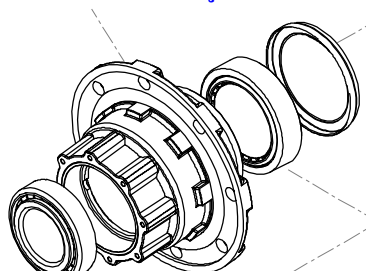
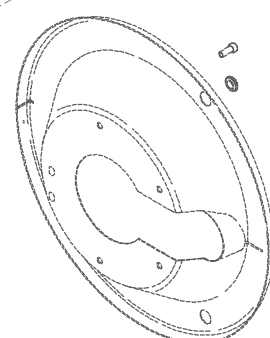
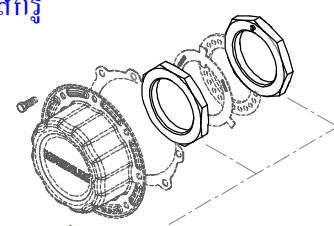
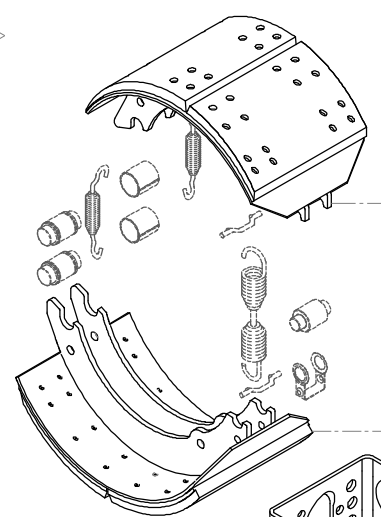
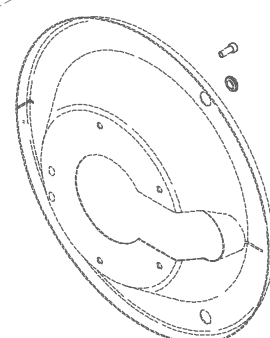
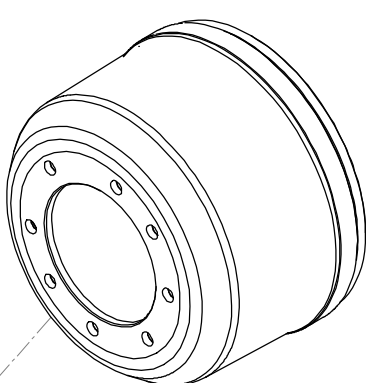
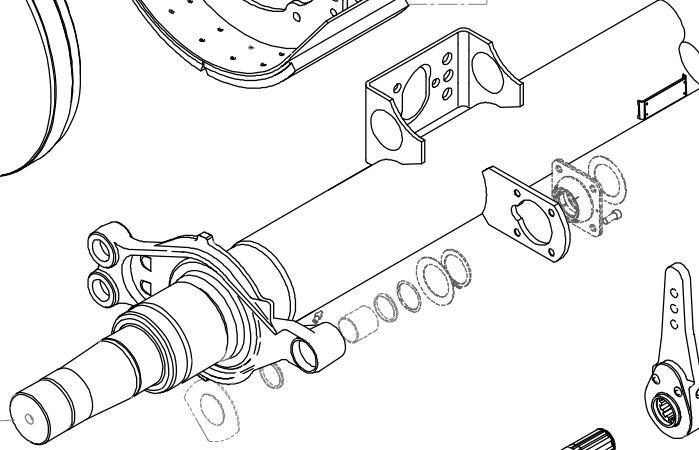
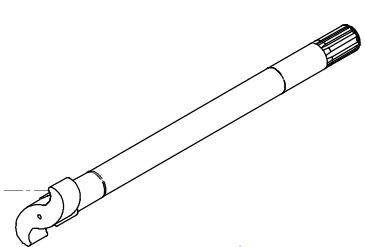
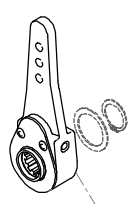
<p>1 ปี/100,000 กม. * สลักเกลียว สลักเกลียวพร้อมกันมากกว่า 50 % ของจำนวนสลักเกลียว</p> 	<p>1 ปี/100,000 กม. * คุมล้อ แตกร้าวภายใน, บ่าลูกปืนหลวม</p> 	<p>6 เดือน/50,000 กม. * ซีลล้อ ซีลล้อรั่ว</p> 
<p>1 ปี/100,000 กม. * น็อตล้อลูกปืน หลวม, ล้อลูกปืนไม่ได้</p> 	<p>1 ปี/100,000 กม. * ฝักเบรค, ผ้าเบรค ผ้าเบรคหมดหลวม ฝักเบรคคดงอเสียรูป</p> 	<p>1 ปี/100,000 กม. * ลูกปืน ** ลูกปืนแตก</p> 
<p>1 ปี/100,000 กม. * คุมเบรค แตกร้าวจากการเบรค</p> 	<p>1 ปี/100,000 กม. * แกนเพลาล้อ หัวเพลาล้อหัก, หลุด รอยเชื่อมแตก</p> 	<p>1 ปี/100,000 กม. * แกนลูกเบี้ยว คดงอ, เพื่องจรด</p> 
		<p>6 เดือน/50,000 กม. * ขาปรับแกนเบรค เพื่องจรด, เพื่องแตก</p> 

\* แล้วยแต่อย่างหนึ่งอย่างใด  
\*\* สำหรับลูกปืนยี่ห้อ HL 2 ปี/100,000 กม.