

ระบบกันสะเทือน “แม็กนัม”

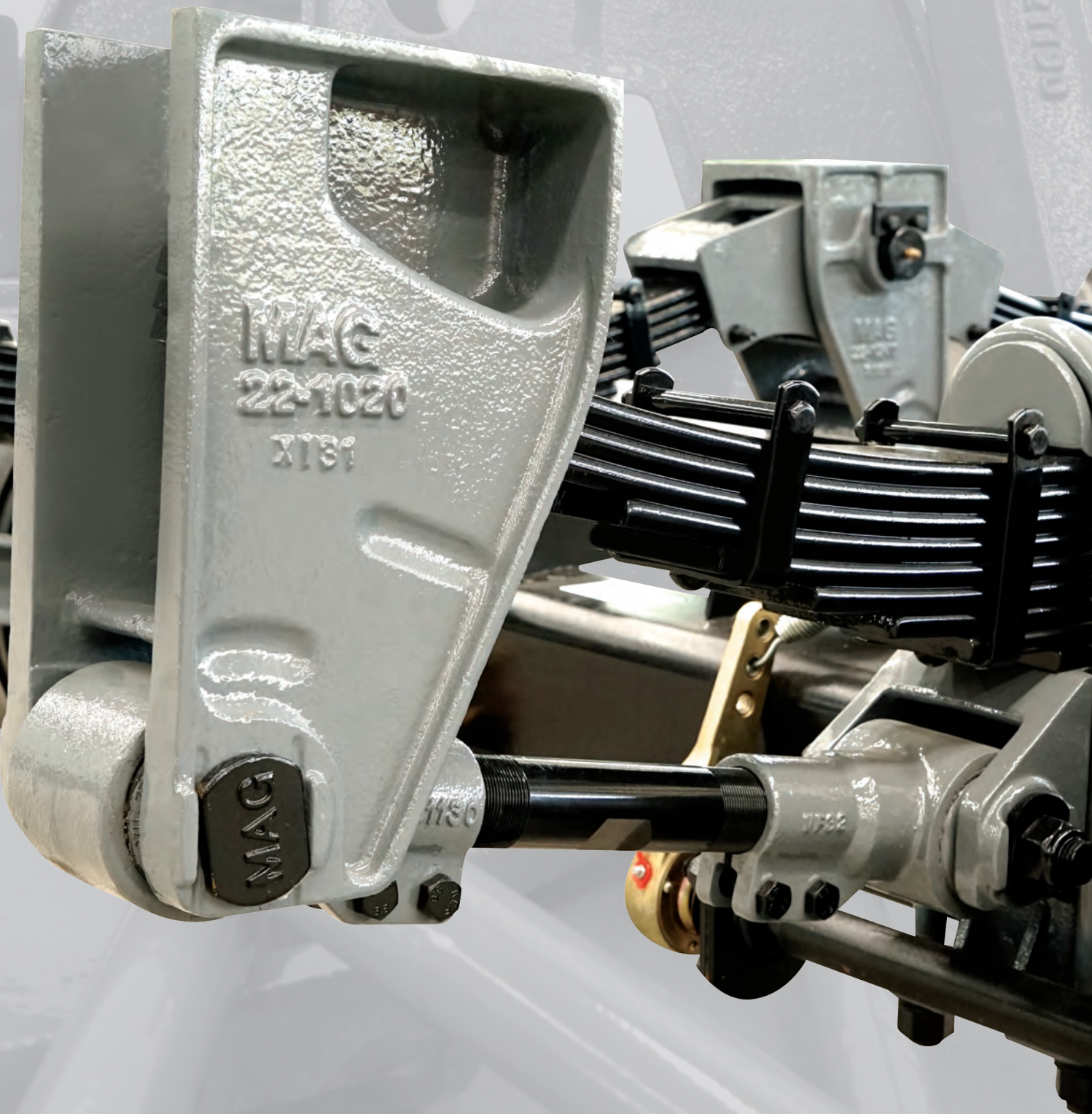

MAGNUM



สารบัญ

หน้า

ระบบกันสะเทือนรถพ่วง, รถกึ่งพ่วงชนิดต่าง ๆ

- ระบบกันสะเทือน "MAGNUM" แหนบ 4" รุ่นแหนบหงาย สำหรับรถพ่วง 22-1
- ระบบกันสะเทือน "MAGNUM" แหนบ 4" รุ่นแหนบหงาย สำหรับรถกึ่งพ่วง 22-2

ส่วนประกอบระบบกันสะเทือน

- รุ่น DB 1 เพลลา ชนิดพื้นสูง 22-3
- รุ่น 1 เพลลา ชนิดพื้นสูง 22-4
- รุ่น 2 เพลลา ชนิดพื้นสูง 22-5
- รุ่น 3 เพลลา ชนิดพื้นสูง 22-6
- ชุด KIT เพลลา-สาแหรก พื้นสูง 22-7
- แหนบ 9 ชั้น และ 12 ชั้น และชุดเด้าแหนบกลางขวา, ซ้าย 22-8

อะไหล่ระบบกันสะเทือน "แม็กนัม"

- เด้าแหนบหน้า, เด้าแหนบกลาง, เด้าแหนบหลัง และ โตงเตงกลางพร้อมบู๊ช/สกรู 22-9
- อะไหล่ชุดสลักโตงเตงกลาง, ชุดสลักแกนยึด, แกนยึดตายตัว และแกนยึดปรับได้ 22-10
- ฝาประกบ, หมอนรอง, แหนบและสาแหรก 22-11

การรับประกันระบบกันสะเทือน "แม็กนัม"

W1



ระบบกันสะเทือน 4" รูนแหงบหงาย
DRAWBAR SINGLE/TANDEM SUSPENSIONS MULTI-LEAF SPRING WITH TORQUE RODS (OVER SLUNG)

MAGNUM
 Series
MC4

รถพ่วง

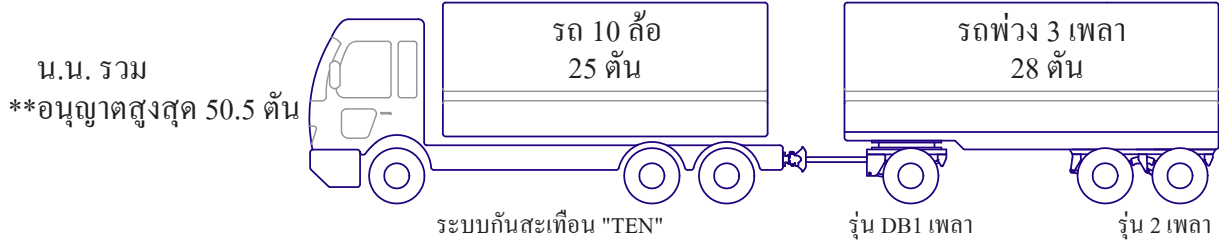
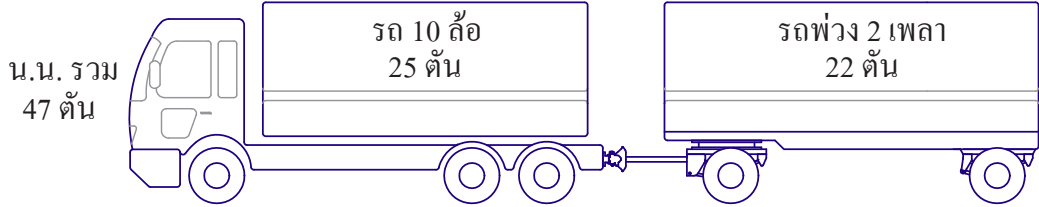

รูน DB1 เพลา ติดตั้งเพลาหน้ารถพ่วง

รูน 1 เพลา ติดตั้งเพลาหลังรถพ่วง 2 เพลา

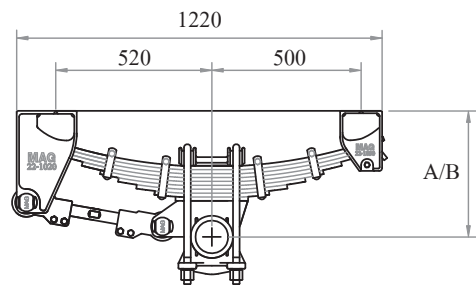
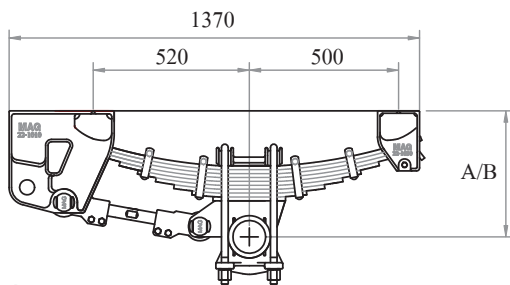

รูน DB 1 เพลา

แหงบ	เพลากลม Ø140 มม.	เพลากลม Ø127 มม.	เพลาเหลี่ยม 150x150 มม.	สมรรถนะ กก.	A/B	น้ำหนัก กก.
9 ชั้น	MC4/DB1-R140-9	MC4/DB1-R127-9	MC4/DB1-S150-9	15,000	420/370	295
12 ชั้น	MC4/DB1-R140-12	MC4/DB1-R127-12	MC4/DB1-S150-12	19,800	460/410	345

รูน 1 เพลา

9 ชั้น	MC4/1-R140-9	MC4/1-R127-9	MC4/1-S150-9	15,000	420/370	275
12 ชั้น	MC4/1-R140-12	MC4/1-R127-12	MC4/1-S150-12	19,800	460/410	320

รูน 2 เพลา ติดตั้งเพลาหลังรถพ่วง 3 เพลา

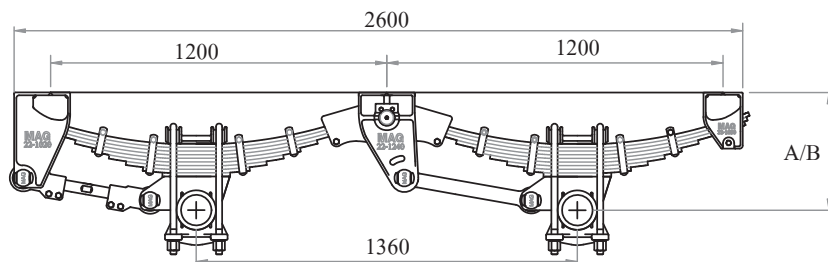

รูน 2 เพลา

9 ชั้น	MC4/2-R140-9	MC4/2-R127-9	MC4/2-S150-9	30,000	420/370	555
12 ชั้น	MC4/2-R140-12	MC4/2-R127-12	MC4/2-S150-12	39,600	460/410	655



ระบบกันสะเทือน 4" รุ่นแหวนหางาย
 TANDEM / TRI-AXLE SUSPENSIONS MULTI-LEAF SPRING
 WITH TORQUE RODS (OVER SLUNG)

MAGNUM
 Series
MC4

รถกึ่งพ่วง



รุ่น 2 เพลา



รุ่น 3 เพลา

รุ่น 2 เพลา ติดตั้งรถกึ่งพ่วงพื้นสูง 2 เพลา

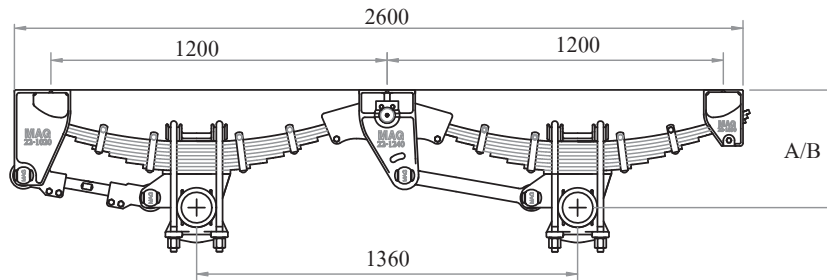

รุ่น 2 เพลา

แหวน	เพลากลม Ø140 มม.	เพลากลม Ø127 มม.	เพลาลีเทียม 150x150 มม.	สมรรถนะ กก.	A/B	น้ำหนัก กก.
9 ชั้น	MC4/2-R140-9	MC4/2-R127-9	MC4/2-S150-9	30,000	420/370	555
12 ชั้น	MC4/2-R140-12	MC4/2-R127-12	MC4/2-S150-12	39,600	460/410	655

รุ่น 3 เพลา ติดตั้งรถกึ่งพ่วงพื้นสูง 3 เพลา

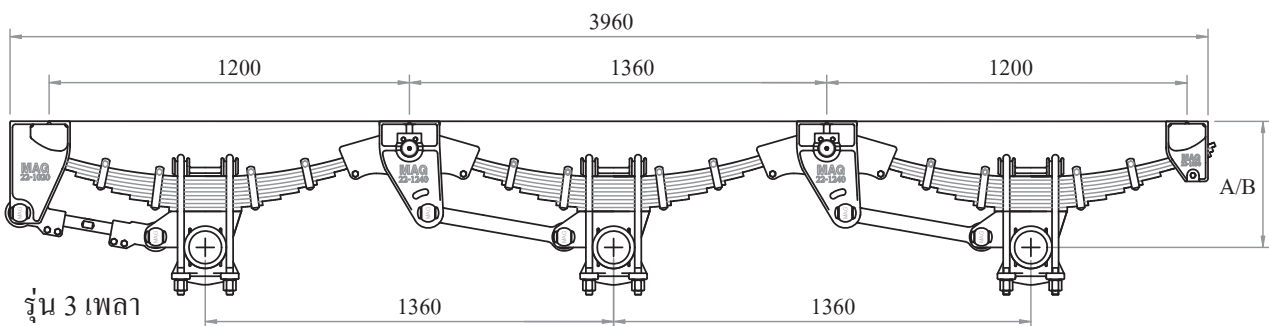

รุ่น 3 เพลา

9 ชั้น	MC4/3-R140-9	MC4/3-R127-9	MC4/3-S150-9	45,000	420/370	835
12 ชั้น	MC4/3-R140-12	MC4/3-R127-12	MC4/3-S150-12	59,400	460/410	990

รุ่น DB 1 เฟลา
ระบบกันสะเทือน
รุ่นแหวนหางาย 1 เฟลา
สำหรับรถพ่วง

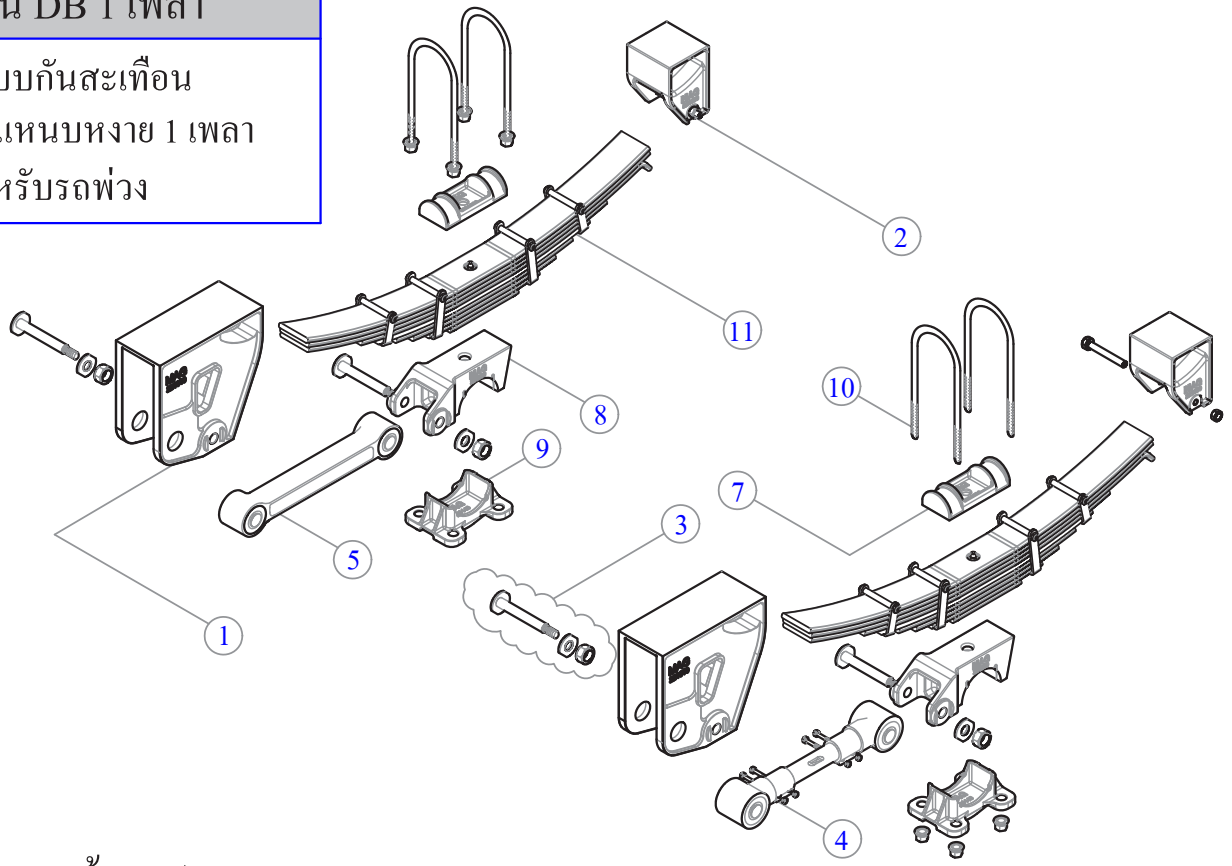

(ข้อมูลหน้า 22-1)

	ลำดับ	รายละเอียด	รหัสสินค้า			จำนวน
22-KIT-DB1	1	เด้าแหวนหน้ารถพ่วง	22-1010			2
	2	เด้าแหวนหลัง	22-1030M			2
	3	สลักแกนช็อค (ครบชุด)	22-1070A			4
	4	แกนช็อคปรับได้ (ครบชุด)	22-1110			1
	5	แกนช็อคตายตัว 460 มม.	22-1180			1
	6	ไม่มีเด้าแหวนกลาง	-----			--
ชุด KIT เฟลา-สาแหรก		ฝาประกบแหวน- สาแหรก หมอนรองแหวน- ฝาประกบเฟลา เฟลากลม เฟลาเหลี่ยม	เฟลากลม R127	เฟลากลม R140	เฟลาเหลี่ยม S150	1 ชุด = 1 เฟลา
			22-KIT-R127-9 22-KIT-R127-12	22-KIT-R140-9 22-KIT-R140-12	22-KIT-S150-9 22-KIT-S150-12	1 ชุด
	7	ฝาประกบแหวน	22-1220	22-1220	22-1220	2
	8	หมอนรองแหวน	22-1330	22-1200	22-1210	2
	9	ฝาประกบเฟลา	22-1160	22-1140	22-1150	2
10	สาแหรก 9 ชั้น	22-1320	22-1320	22-1320	4	
	สาแหรก 12 ชั้น	22-1360	22-1360	22-1360	4	
ชนิดแหวน	11	แหวน	แหวน 9 ชั้น		2	
			11-1390	แหวน 12 ชั้น 11-1400		

รุ่น 1 เฟลา

ระบบกันสะเทือน
รุ่นแหวนหางาย 1 เฟลา
สำหรับรถพ่วง, รถกึ่งพ่วง

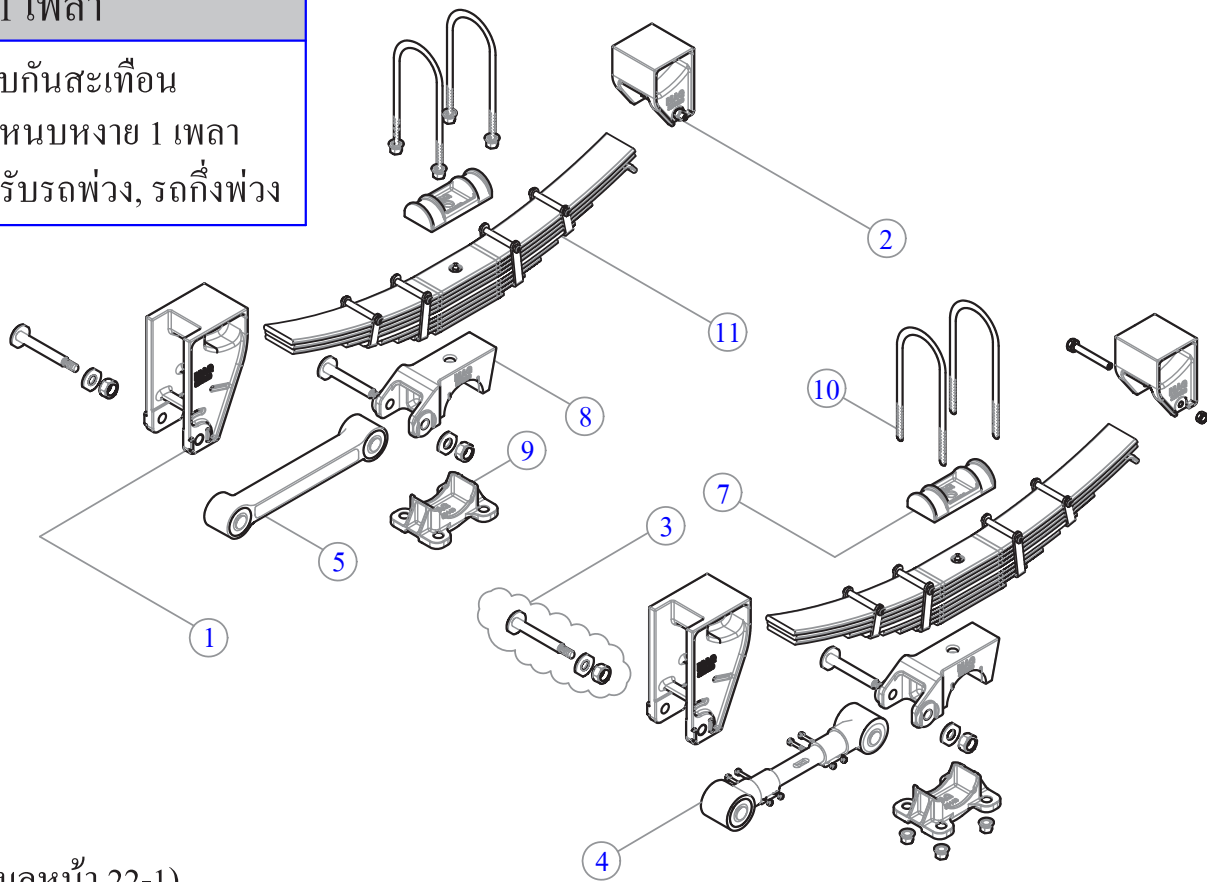

(ข้อมูลหน้า 22-1)

	ลำดับ	รายละเอียด	รหัสสินค้า			จำนวน
22-KIT-1	1	เต้าหน้าหน้า	22-1020			2
	2	เต้าหน้าหลัง	22-1030M			2
	3	สลักแกนยึด (ครบชุด)	22-1070A			4
	4	แกนยึดปรับได้ (ครบชุด)	22-1110			1
	5	แกนยึดตายตัว 460 มม.	22-1180			1
	6	ไม่มีเต้าหน้ากลาง	-----			--
ชุด KIT เฟลา-เสาแทรก		ฝาประกบแหวน เสาแทรก หมอนรองแหวน ฝาประกบเฟลา เฟลากลม เฟลาเหลี่ยม	เฟลากลม R127	เฟลากลม R140	เฟลาเหลี่ยม S150	1 ชุด = 1 เฟลา
			22-KIT-R127-9 22-KIT-R127-12	22-KIT-R140-9 22-KIT-R140-12	22-KIT-S150-9 22-KIT-S150-12	1 ชุด
	7	ฝาประกบแหวน	22-1220	22-1220	22-1220	2
	8	หมอนรองแหวน	22-1330	22-1200	22-1210	2
	9	ฝาประกบเฟลา	22-1160	22-1140	22-1150	2
10	เสาแทรก 9 ชั้น	22-1320	22-1320	22-1320	4	
	เสาแทรก 12 ชั้น	22-1360	22-1360	22-1360	4	
ชนิดแหวน	11	แหวน	แหวน 9 ชั้น		2	
			11-1390	แหวน 12 ชั้น 11-1400		

รุ่น 2 เฟลา
ระบบกันสะเทือน
รุ่นแหวนหางาย 2 เฟลา
สำหรับรถพ่วง, รถกึ่งพ่วง

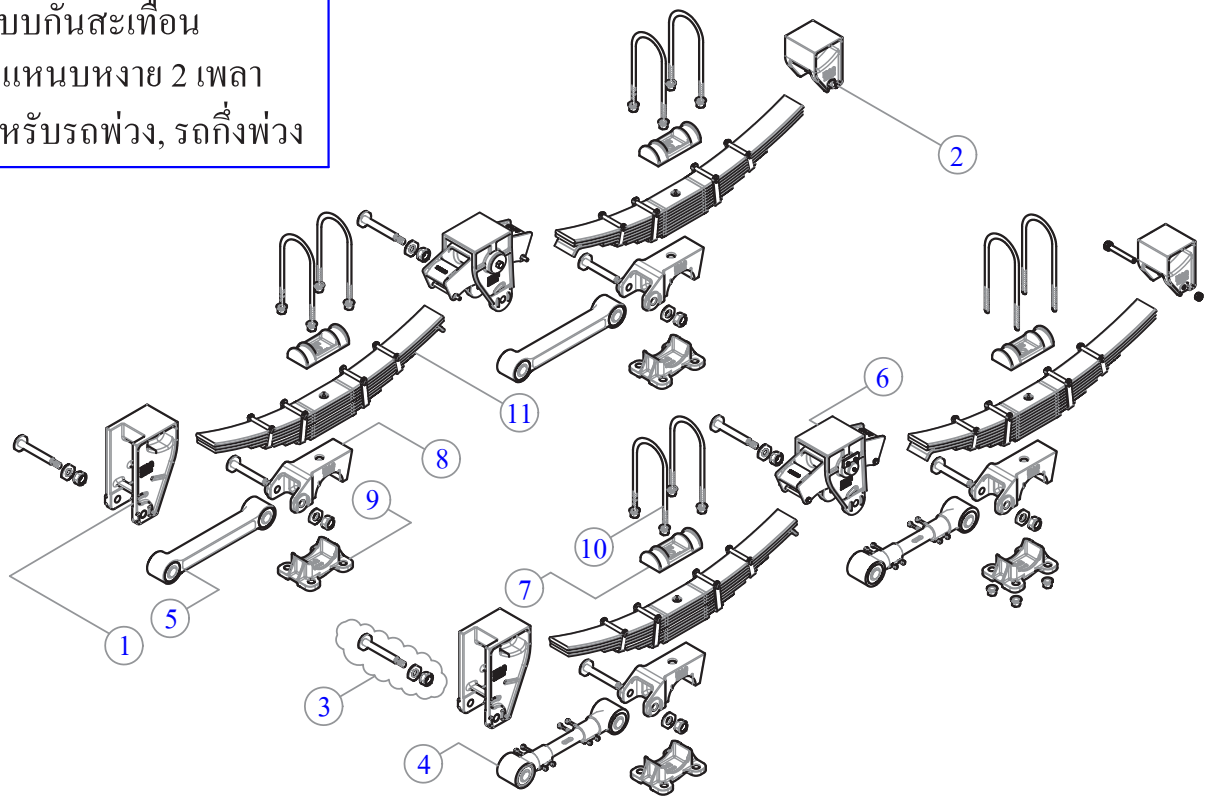

(ข้อมูลหน้า 22-1, 22-2)

	ลำดับ	รายละเอียด	รหัสสินค้า			จำนวน
22-KIT-2	1	เด้าแหวนหน้า	22-1020			2
	2	เด้าแหวนหลัง	22-1030M			2
	3	สลักแกนช็อค (ครบชุด)	22-1070A			8
	4	แกนช็อคปรับได้ (ครบชุด)	22-1110			2
	5	แกนช็อคตายตัว 460 มม.	22-1180			2
	6	เด้าแหวนกลาง (ครบชุด)	22-1310L - 1 ชุด, 22-1310R - 1 ชุด			2
ชุด KIT เฟลา-สาแหรก		ฝาประกบแหวน- สาแหรก หมอนรองแหวน- ฝาประกบเฟลา เฟลากลม เฟลาเหลี่ยม	เฟลากลม R127	เฟลากลม R140	เฟลาเหลี่ยม S150	1 ชุด = 1 เฟลา
			22-KIT-R127-9 22-KIT-R127-12	22-KIT-R140-9 22-KIT-R140-12	22-KIT-S150-9 22-KIT-S150-12	2 ชุด
	7	ฝาประกบแหวน	22-1220	22-1220	22-1220	4
	8	หมอนรองแหวน	22-1330	22-1200	22-1210	4
	9	ฝาประกบเฟลา	22-1160	22-1140	22-1150	4
10	สาแหรก 9 ชั้น	22-1320	22-1320	22-1320	8	
	สาแหรก 12 ชั้น	22-1360	22-1360	22-1360	8	
ชนิดแหวน	11	แหวน	แหวน 9 ชั้น		4	
			11-1390	แหวน 12 ชั้น 11-1400		

รุ่น 3 เฟลา
ระบบกันสะเทือน
รุ่นแหงนหางาย 3 เฟลา
รถกึ่งพ่วง

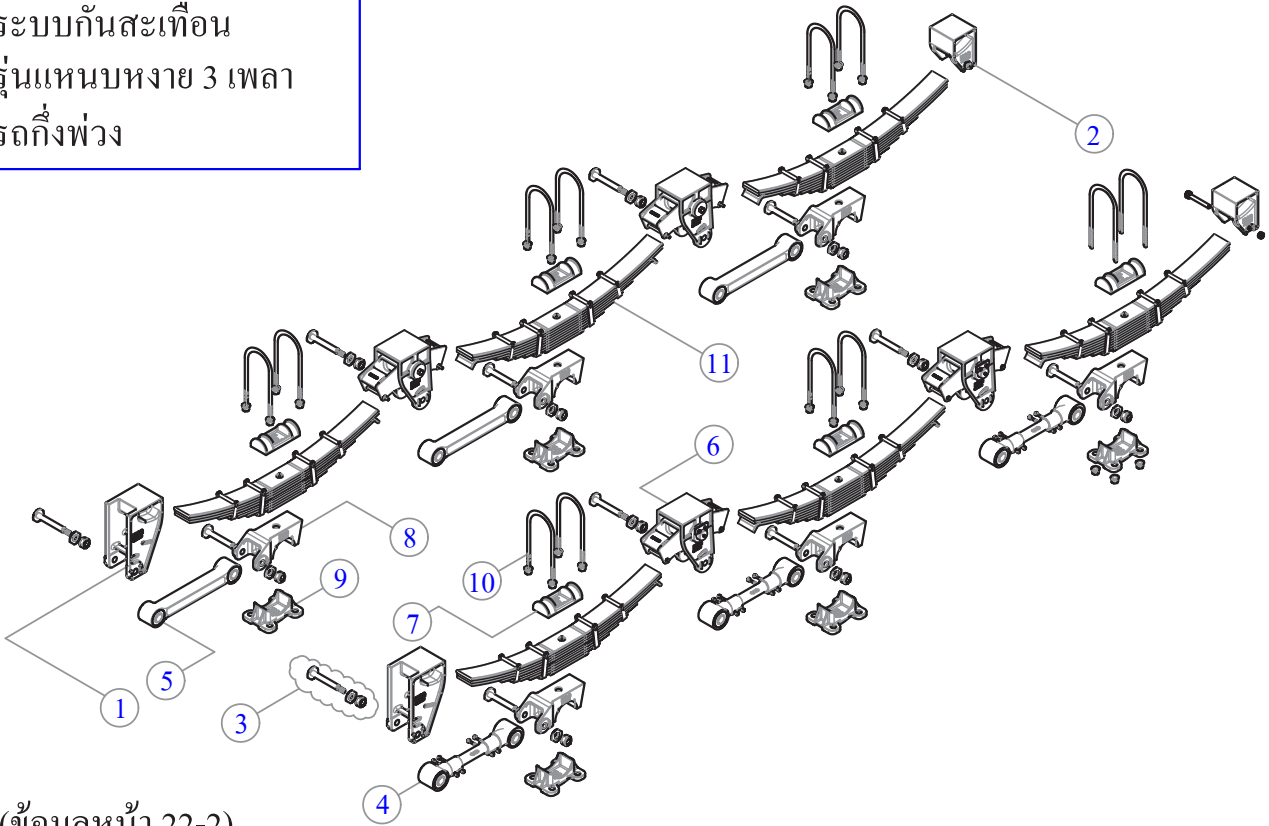

(ข้อมูลหน้า 22-2)

	ลำดับ	รายละเอียด	รหัสสินค้า			จำนวน		
22-KIT-3	1	เต้าแหงนหน้า	22-1020			2		
	2	เต้าแหงนหลัง	22-1030M			2		
	3	สลักแกนยึด (ครบชุด)	22-1070A			12		
	4	แกนยึดปรับได้ (ครบชุด)	22-1110			3		
	5	แกนยึดตายตัว 460 มม.	22-1180			3		
	6	เต้าแหงนกลาง (ครบชุด)	22-1310L - 2 ชุด, 22-1310R - 2 ชุด			4		
ชุด KIT เฟลา-เสาแทรก		ฝาประกบแหงนเสาแทรก หมอนรองแหงน ฝาประกบเฟลา เฟลากลม เฟลาเหลี่ยม	เฟลากลม R127	เฟลากลม R140	เฟลาเหลี่ยม S150	1 ชุด = 1 เฟลา		
			22-KIT-R127-9 22-KIT-R127-12	22-KIT-R140-9 22-KIT-R140-12	22-KIT-S150-9 22-KIT-S150-12	3 ชุด		
	7	ฝาประกบแหงน	22-1220	22-1220	22-1220	6		
	8	หมอนรองแหงน	22-1330	22-1200	22-1210	6		
	9	ฝาประกบเฟลา	22-1160	22-1140	22-1150	6		
10	เสาแทรก 9 ชั้น	22-1320	22-1320	22-1320	12			
	เสาแทรก 12 ชั้น	22-1360	22-1360	22-1360	12			
ชนิดแหงน	11	แหงน	แหงน 9 ชั้น		แหงน 12 ชั้น			
			11-1390				11-1400	4
			11-4870				11-4880	

ชุด KIT เฟลา-สาแหรก พื้นสูง

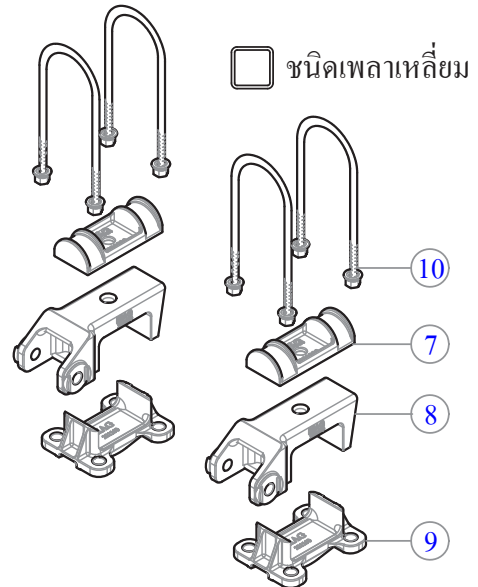
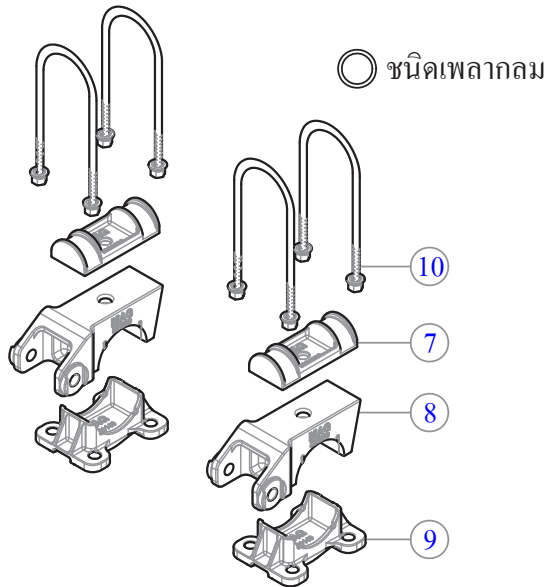

ชนิดแหวน		แหวน 9 ชั้น	แหวน 12 ชั้น	จำนวน/ชุด 1 ชุด = 1 เฟลา
<input type="radio"/> เฟลากลม R127 รหัสสินค้า		22-KIT-R127-9	22-KIT-R127-12	
ลำดับ	รายละเอียด			
⑦	ฝาประกบแหวน	22-1220	22-1220	2
⑧	หมอนรองแหวน	22-1330	22-1330	2
⑨	ฝาประกบเฟลา	22-1160	22-1160	2
⑩	สาแหรกแหวน	22-1320	22-1360	4
<input type="radio"/> เฟลาเหลี่ยม R140 รหัสสินค้า		22-KIT-R140-9	22-KIT-R140-12	จำนวน/ชุด 1 ชุด = 1 เฟลา
ลำดับ	รายละเอียด			
⑦	ฝาประกบแหวน	22-1220	22-1220	2
⑧	หมอนรองแหวน	22-1200	22-1200	2
⑨	ฝาประกบเฟลา	22-1140	22-1140	2
⑩	สาแหรกแหวน	22-1320	22-1360	4
<input type="checkbox"/> เฟลาเหลี่ยม S150 รหัสสินค้า		22-KIT-S150-9	22-KIT-S150-12	จำนวน/ชุด 1 ชุด = 1 เฟลา
ลำดับ	รายละเอียด			
⑦	ฝาประกบแหวน	22-1220	22-1220	2
⑧	หมอนรองแหวน	22-1210	22-1210	2
⑨	ฝาประกบเฟลา	22-1150	22-1150	2
⑩	สาแหรกแหวน	22-1320	22-1360	4

แหวน

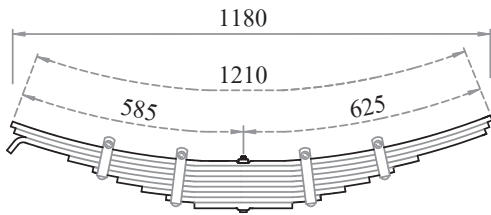
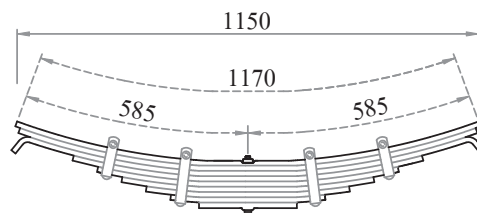
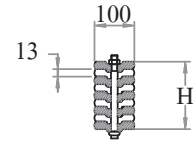
แหวนหน้า/หลัง
ปลายงอด้านเดียวแหวนช่วงกลาง 3 เผลา
ปลายงอ 2 ด้าน

แหวน	แหวนหน้า/หลัง	แหวนช่วงกลาง 3 เผลา	ขนาด หน้าxกว้างxยาว ม.ม.	H ม.ม.	สมรรถนะ กก./ต๊ับ	น้ำหนัก กก./ต๊ับ
9 ชั้น	11-1390	-----	13x100x1210	117	7,500	73
	-----	11-4870	13x100x1170	117	7,500	71
12 ชั้น	11-1400	-----	13x100x1210	156	9,900	102
	-----	11-4880	13x100x1170	156	9,900	100

ชุดเต้าแหวนกลางข้างขวา, ข้างซ้าย

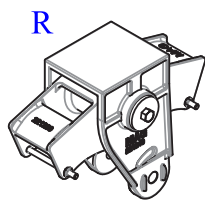

22-1310R

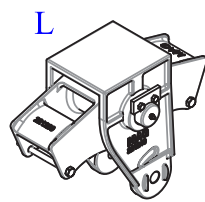

22-1310L

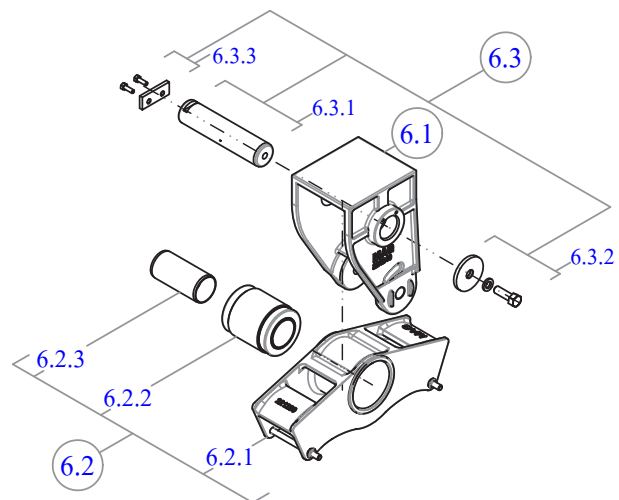
ข้างซ้าย
หัวอุ้งจระบี
อยู่ด้านริมถนน

ลำดับ	รหัสสินค้า	รายละเอียด	จำนวน/ชุด
6	22-1310R 22-1310L	ชุดเต้าโคงเตงกลาง-ขวา (ด้านกลางถนน) ชุดเต้าโคงเตงกลาง-ซ้าย (ด้านริมถนน)	
แต่ละชุดประกอบด้วย	6.1	เต้าโคงเตงกลาง (ใช้ลำดับ 6 แทน)	1
	6.2	โคงเตงกลางพร้อมบูช/สกรู	1
	6.2.1	โคงเตงกลางพร้อมสกรู (ใช้ลำดับ 6.2 แทน)	1
	6.2.2	บูชโคงเตง	1
	6.2.3	บูชเหล็กและทองเหลือง	1
	6.3	ชุดสลักโคงเตงกลาง	1
	6.3.1	สลักโคงเตงกลาง	1
	6.3.2	แหวนล็อกสลักพร้อมชุดสกรู	1
	6.3.3	แผ่นล็อกพร้อมสกรู	1

เต้าแหวนหน้า, เต้าแหวนหลัง



22-1010 เต้าแหวนหน้ารถพ่วง



22-1020 เต้าแหวนหน้า



22-1030B เต้าแหวนหลัง
22-1040 สกรู/น็อต M12x150 มม.

เต้าแหวนกลาง



22-1310L ชุดเต้าโคงเตงกลาง-ซ้าย
(ด้านกลางถนน)
22-1310R ชุดเต้าโคงเตงกลาง-ขวา
(ด้านริมถนน)



----- เต้าโคงเตงกลาง
(ใช้ 22-1310R, 22-1310L แทน)



22-1230B โคงเตงกลางพร้อมน๊อต/สกรู



22-2100 ชุดสลักโคงเตงกลาง

โคงเตงกลางพร้อมน๊อต/สกรู



22-1230B โคงเตงกลางพร้อมน๊อต/สกรู



22-1280 น๊อตโคงเตงกลาง
โตนอกØ111.125 มม.
รูในØ63.5 มม. ยาว 133.35 มม.



22-1460 น๊อตเหล็กและทองเหลือง
โตนอกØ63.75 มม.
รูในØ54.3 มม. ยาว 133 มม.



----- โคงเตงกลางพร้อมสกรู
(ใช้ 22-1230B แทน)

ชุดสลักโถงเตงกลาง



22-2100 ชุดสลักโถงเตงกลาง



22-1250 สลักโถงเตงกลาง
Ø54 มม.x232 มม.



22-2200 แหวนล็อกสลัก
พร้อมชุดสกรู



22-2210 แผ่นล็อกพร้อมสกรู

ชุดสลักแกนยึด



22-1070A ชุดสลักแกนยึด (ครบชุด)



22-1070 สลักแกนยึด M24,
Ø25 มม.x190 มม.



11-1050 น็อตล็อก M24x3 มม.



22-1080 แหวนสลักแกนยึด

แกนยึดตายตัว, แกนยึดปรับได้



22-1180 แกนยึดตายตัว 464 มม.,
ศูนย์ล้อ 1360 มม.



22-1170 บูชแกนยึด โทนอก Ø80 มม.
รูใน Ø26 มม., ยาว 100 มม.



22-1110 แกนยึดปรับได้ 460 มม. (ครบชุด),
ศูนย์ล้อ 1360 มม.



22-1440 แกนเกลียวซ้าย/ขวา 325 มม.
สำหรับ 22-1110



22-2120 หัวแกนยึดปรับได้ เกลียวขวา



22-2130 หัวแกนยึดปรับได้ เกลียวซ้าย



11-8340 สกรู/น็อต M12x65 มม.
สำหรับหัวแกนยึด

ฝาประกบ, หมอนรอง



ฝาประกบ (บนแหวน)
22-1220 ฝาประกบเพลากลม R127,
R140 และเพลาลูกเบี้ยว S150



ฝาประกบ (ใต้เพลาลูกเบี้ยว)
22-1160 ฝาประกบเพลากลม R127
22-1140 ฝาประกบเพลากลม R140



ฝาประกบ (ใต้เพลาลูกเบี้ยว)
22-1150 ฝาประกบเพลาลูกเบี้ยว S150



หมอนรอง (บนเพลาลูกเบี้ยว)
22-1330 หมอนรองเพลากลม R127
22-1200 หมอนรองเพลากลม R140



หมอนรอง (บนเพลาลูกเบี้ยว)
22-1210 หมอนรองเพลาลูกเบี้ยว S150

แหวน



แหวนหน้า/หลัง

11-1390 แหวน 9 ชั้น
13x100x1210 มม.
11-1400 แหวน 12 ชั้น
13x100x1210 มม.



แหวนช่วงกลาง 3 เพลาลูกเบี้ยว

11-4870 แหวน 9 ชั้น
13x100x1170 มม.
11-4880 แหวน 12 ชั้น
13x100x1170 มม.

เสาแตรกแหวน (U-BOLT)

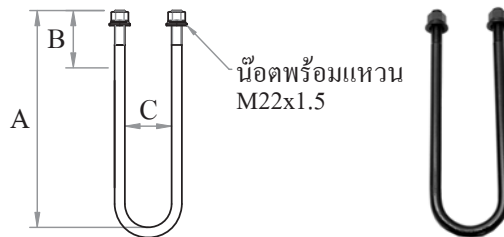

รหัสสินค้า	ระยะต่าง ๆ ของเสาแตรก			การใช้งาน
	A	B	C	

เสาแตรกแหวนสำหรับเพลาลูกเบี้ยว

สำหรับแหวน 9 ชั้น และ 12 ชั้น ใช้กับรถพ่วง และรถกึ่งพ่วงชนิดพื้นสูง

22-1320	432	75	102	สำหรับแหวน 9 ชั้น
22-1360	473	75	102	สำหรับแหวน 12 ชั้น



10-3640 น็อตเสาแตรก ISO M22x1.5 มม.
HIGH TENSILE GRADE 10
ชนิดแหวนในตัว, ป้องกันน็อตคลายตัว
น็อตเสาแตรก M22x1.5 มม. ใช้ได้กับเสาแตรกทุกรุ่น

การรับประกัน ระบบกันสะเทือน "แม็กนัม"

SUSPENSION "MAGNUM" WARRANTY

รายละเอียดการรับประกันคุณภาพสำหรับระบบกันสะเทือน "แม็กนัม"

รายการชิ้นส่วนที่รับประกัน

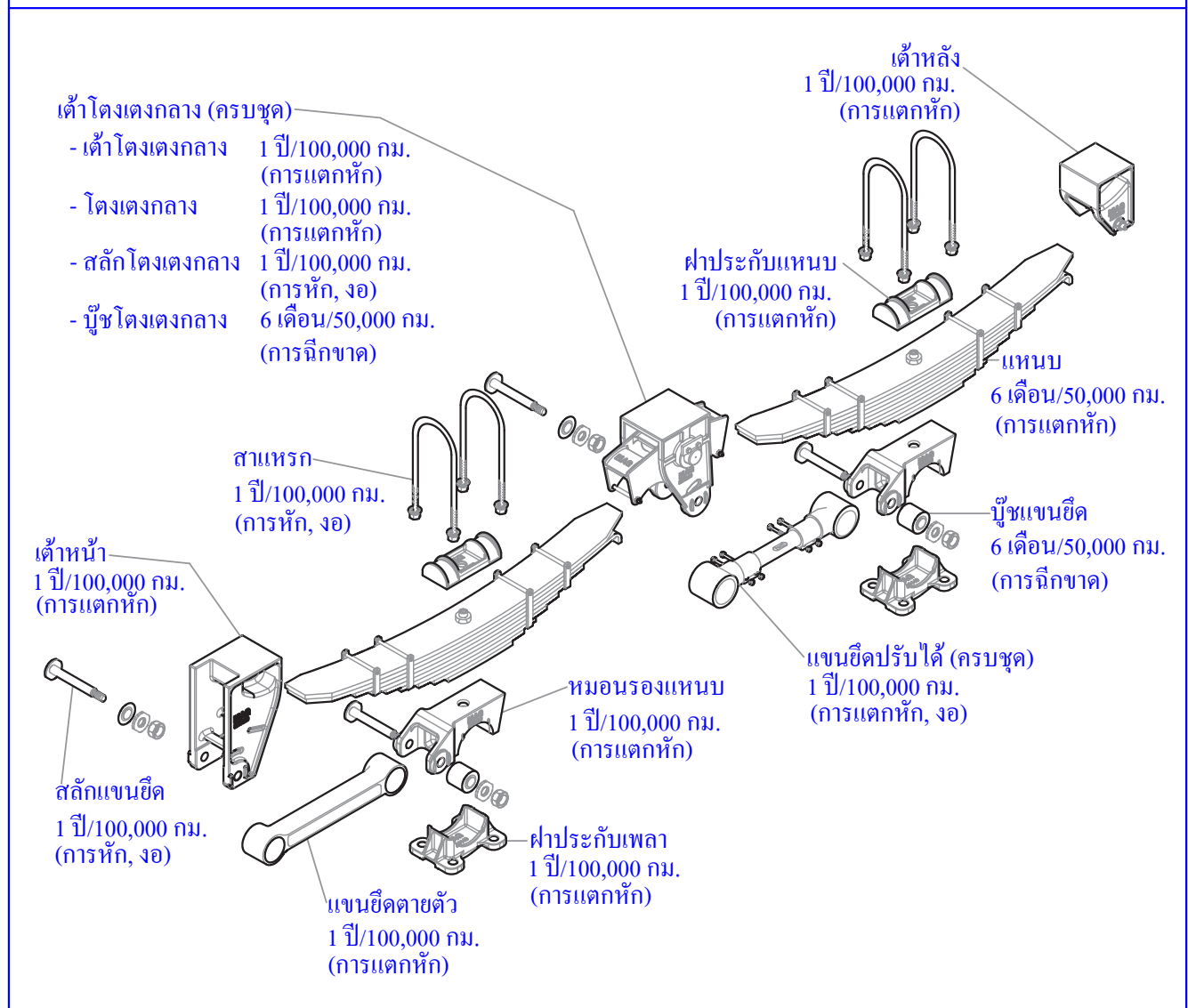

เงื่อนไขการรับประกัน

1. การติดตั้งถูกต้องตามคู่มือการติดตั้งและการบำรุงรักษา
2. การใช้งานตามข้อกำหนดกรมการขนส่งทางบก
3. บริษัทฯ พิจารณาเฉพาะอะไหล่ที่เสียหายเท่านั้น มูลค่าไม่เกินราคาของผลิตภัณฑ์
4. บริษัทฯ รับประกันเฉพาะอะไหล่ ไม่รวมค่าแรง ติดตั้ง, ค่าเดินทาง และค่าใช้จ่ายอื่น ๆ
5. วิธีการเคลมสินค้า ให้ปฏิบัติตามเอกสารการเคลมของบริษัท
6. ขอสงวนสิทธิ์ในการยกเลิก และแก้ไขเปลี่ยนแปลง โดยไม่จำเป็นต้องแจ้งล่วงหน้า

ข้อยกเว้นการรับประกัน

1. ความเสียหายที่เกิดจากอุบัติเหตุ, ไฟไหม้ หรือ การดัดแปลงใช้งานอื่น ๆ
2. การสึกหรอของชิ้นส่วน ตามอายุการใช้งาน
3. การรับประกันไม่รวม การชดเชยค่าบริการ, ค่าสูญเสีย อันเนื่องมาจากไม่ได้ใช้รถ, ค่าความไม่สะดวกและ ผลจากความเสียหายอื่น ๆ เช่น ตัวรถ หรือสินค้า